



CSC 230-1200 PRO



Originalgebrauchsanweisung – Steintrennmaschine



Translation of original operating instructions –
Tile Cutting Machine

D EG-Konformitätserklärung
Wir, die Firma T.I.P. Technische Industrie Produkte GmbH, Siemensstr. 17, D-74915 Waibstadt, erklären unter alleiniger Verantwortung, dass die unten genannten Produkte die grundlegenden Anforderungen der nachfolgend aufgeführten EU-Richtlinien - und aller nachfolgenden Änderungen - erfüllen:
2006/42/EG, 2014/35/EU, 2014/30/EU, 2011/65/EU.

GB EC declaration of conformity
We, T.I.P. Technische Industrie Produkte GmbH, Siemensstr. 17, D-74915 Waibstadt, declare in our sole responsibility that the products identified below comply with the basic requirements imposed by the EU directives specified below including all subsequent amendments:
2006/42/EC, 2014/35/EU, 2014/30/EU, 2011/65/EU

H EU-Megfelelési nyilatkozat
A T.I.P. Technische Industrie Produkte GmbH, saját felelősségére kijelenti, hogy az alább megjelölt termékek az alpvető biztonsági követelményeknek és az itt felsorolt EU-irányelveknek - és azok későbbi változatainak - megfelelnek:
2006/42/EC, 2014/35/EU, 2014/30/EU, 2011/65/EU

RO Declarație de conformitate CE
Noi, societatea T.I.P. Technische Industrie Produkte GmbH, Siemensstr. 17, D-74915 Waibstadt, declaram pe răspunderea proprie că produsele enumerate mai jos corespund exigențelor esențiale ale următoarelor directive CE și toate schimbărilor care urmează:
2006/42/EC, 2014/35/EU, 2014/30/EU, 2011/65/EU

PL Deklaracja zgodności WE
My, firma T.I.P. Technische Industrie Produkte GmbH, Siemensstr. 17, D-74915 Waibstadt, oświadczamy niniejszym na wyłączną odpowiedzialność, że niżej wymienione produkty spełniają podstawowe wymagania opisanych poniżej dyrektyw UE - oraz wszystkich ich zmian:
2006/42/EC, 2014/35/EU, 2014/30/EU, 2011/65/EU

CZ Prohlášení o shodě v rámci ES
My, společnost T.I.P. Technische Industrie Produkte GmbH, Siemensstr. 17, D-74915 Waibstadt, prohlašujeme na vlastní odpovědnost, že níže uvedené výrobky splňují základní požadavky níže uvedených směrnic EU a všech následujících změn:
2006/42/EC, 2014/35/EU, 2014/30/EU, 2011/65/EU

HR EU- izjava o sukladnosti
Mi, firma T.I.P. Technische Industrie Produkte GmbH, Siemensstr. 17, D-74915 Waibstadt, izjavljujemo pod vlastitom odgovornosti, da niže naznačeni proizvodi ispunjavaju u daljnjem naznačene EU smjernice - i sve sljedeće izmjene:
2006/42/EC, 2014/35/EU, 2014/30/EU, 2011/65/EU

SLO ES-Izjava o skladnosti
Mi, podjetje T.I.P. Technische Industrie Produkte GmbH, Siemensstr. 17, D-74915 Waibstadt, izjavljamo na lastno odgovornost, da spodaj navedeni izdelki izpolnjujejo osnovne zahteve naknadno uvedenih direktiv EU in vseh dodatnih sprememb:
2006/42/EC, 2014/35/EU, 2014/30/EU, 2011/65/EU

SK Vyhlásenie o zhode v rámci ES
My, spoločnosť T.I.P. Technische Industrie Produkte GmbH, Siemensstr. 17, D-74915 Waibstadt, vyhlasujeme na vlastnú zodpovednosť, že nižšie uvedené výrobky spĺňajú základné požiadavky nižšie uvedených smerníc EÚ a všetkých nasledujúcich zmien:
2006/42/EC, 2014/35/EU, 2014/30/EU, 2011/65/EU

BG Декларация за съответствие (EO)
Ние, фирма "Т.П.П. Технически промишлени продукти" ГмбХ (T.I.P. Technische Industrie Produkte GmbH), D-74915 Вайбщадт, Сименсщраце 17, декларираме на собствена отговорност, че посочените по-долу продукти изпълняват основните изисквания на следните Директиви на ЕС - и на всички следващи промени:
2006/42/EC, 2014/35/EU, 2014/30/EU, 2011/65/EU

Art.:
Steintrennmaschine
Stonecutter

CSC 230-1200 PRO

Serien-Nr.: ab 2243BA 0001 bis 2243BA 0480
Serial-No.: from 2243BA 0001 up to 2243BA 0480

Dokumentationsbevollmächtigter:

Peter Haaß
T.I.P. Technische Industrie Produkte GmbH
Siemensstraße 17
D - 74915 Waibstadt
info@tip-pumpen.de

applied standards/ angewendete Normen:

EN 55014-1:2017 + A11:2020
EN 55014-2:2015
EN 61000-3-2:2014
EN IEC 61000-3-2:2019
EN 61000-3-3:2013
EN 61000-3-3:2013 + A1:2019
EN 12418:2000 + A1:2009
EN 62841-1:2015
EN IEC 63000:2018

Crosstools und das Logo



sind Handelsmarken der
T.I.P. Technische Industrie Produkte GmbH



T.I.P. Technische Industrie Produkte GmbH
Siemensstraße 17
D-74915 Waibstadt

Telefon: + 49 (0) 7263 / 91 25 0
Telefax: + 49 (0) 7263 / 91 25 25
E-Mail: info@tip-pumpen.de



Waibstadt, 29.08.2022
T.I.P. Technische Industrie Produkte GmbH

Peter Haaß

- Leiter Produktmanagement -

Liebe Kundin, lieber Kunde,

Herzlichen Glückwunsch zum Kauf Ihres neuen Gerätes von CROSS TOOLS!

Damit Sie alle technischen Vorzüge nutzen können, lesen Sie bitte die Gebrauchsanweisung sorgfältig durch. Erläuternde Abbildungen bezüglich der Warnhinweise befinden sich unter Punkt 4. der Gebrauchsanweisung.

Wir wünschen Ihnen viel Freude mit Ihrem neuen Gerät.

WICHTIG!

Beim Benutzen von Geräten müssen Sicherheitsvorkehrungen eingehalten werden, um Verletzungen und Schäden zu verhindern. Lesen Sie diese Bedienungsanleitung deshalb sorgfältig durch. Bewahren Sie diese gut auf, damit Ihnen die Informationen jederzeit zur Verfügung stehen.

Falls Sie das Gerät an andere Personen übergeben sollten, händigen Sie diese Bedienungsanleitung / Sicherheitshinweise bitte mit aus. T.I.P. Technische Industrie Produkte GmbH übernimmt keine Haftung für Unfälle oder Schäden, die durch Nichtbeachten dieser Anleitung und den darin enthaltenen Sicherheitshinweisen entstehen.

Inhaltsverzeichnis

1.	Lieferumfang	1
2.	Gerätebeschreibung	2
3.	Technische Daten	2
4.	Sicherheitshinweise	3
5.	Inbetriebnahme	6
6.	Auswechseln der Trennscheibe	9
7.	Wartung und Reinigung	9
8.	Fehlersuche	10
9.	Garantie	10
10.	Bestellung von Ersatzteilen	11
11.	Service	11

1. Lieferumfang

- 1 x Steintrennmaschine
- 1 x Handgriff
- 4 x Standbein
- 1 x Tischerverweiterung
- 2 x Rollen
- 2 x Montageschlüssel
- 2 x Scheibe für Handgriff
- 2 x Sprengring für Handgriff
- 1 x Winkelführung 45°
- 1 x Bedienungsanleitung (nicht abgebildet)
- 2 x Schrauben für Handgriff
- 4 x Knebelschrauben für Standfüße
- 4 x Schutzkappen für Standfüße
- 4 x Flügelmuttern für Rollenhalter
- 4 x Schrauben für Rollenhalter
- 2 x klappbare Griffe
- 2 x Schrauben für klappbare Griffe
- 2 x Muttern für klappbare Griffe
- 2 x Hülsen für Rollen
- 2 x Schrauben für Rollen
- 2 x Muttern für Rollen

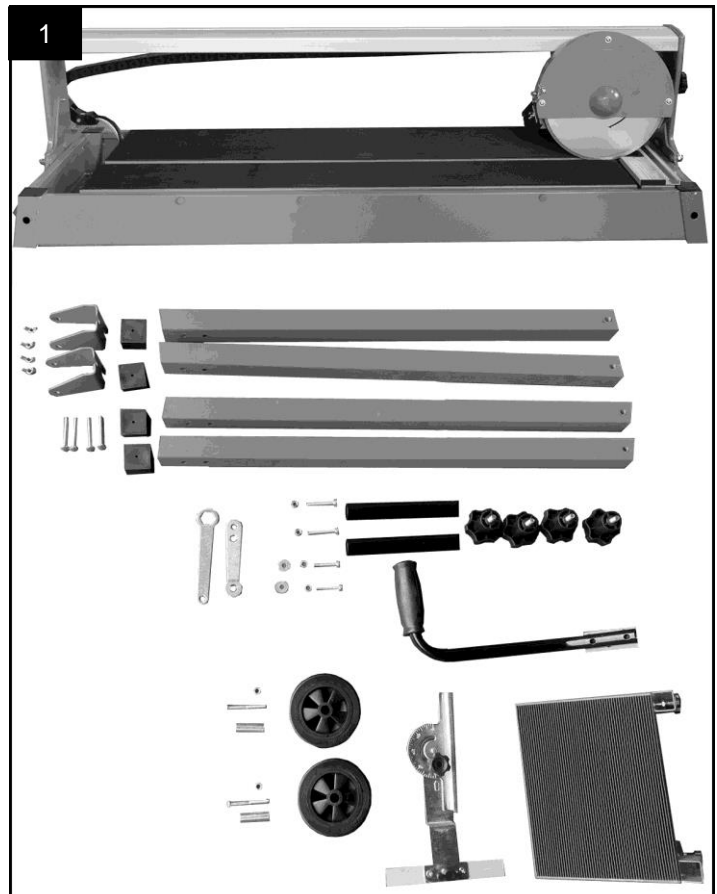

2. Gerätebeschreibung

1. Kabelführung
2. Handgriff
3. Führungsschiene
5. Trennscheibe
6. Anschlagsschiene mit Winkelführung
7. Standbein
8. Tischerweiterung
9. Wasserkasten / Tank
10. Pumpe
11. PRCD-Sicherheits-Schalter
12. Transportgriffe
13. Fixierschraube für Trenneinheit
14. Motor
15. Rändelschraube Standbeine
16. Hauptschalter
17. Fixierschraube für Gehrungsschnitt
18. Skala für Gehrungsschnitt
19. Einstellschraube für Tischerweiterung

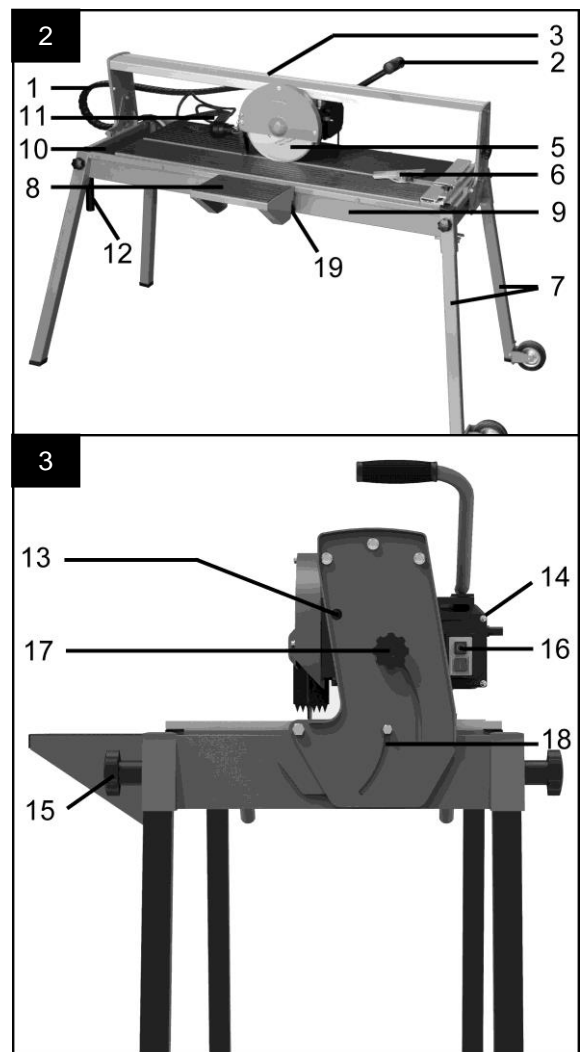

3. Technische Daten

Modell	CSC 230/1200 PRO
Spannung / Frequenz	230 V~ 50 Hz
Leistungsaufnahme / Betriebsart	500 W S1, 1.200 W S6 15%
Schutzklasse	I
Schutzart	IP54
Leerlaufdrehzahl	2.990 min ⁻¹
Nettogewicht	38 kg
Maße Trennscheibe	Ø 230 x 25,4 x 2,4 mm
Max. Schnitttiefe	43 mm
Max. Schnittlänge	920 mm
Tischabmessungen	960 x 400 mm
Jolly-Schnitttiefe	37 mm
Jolly-Schnittlänge	920 mm
Neigungsbereich	0° bis 45°
Artikel-Nummer	68655

Geräuschemissionsinformation

Gemäß EN 62841-1:2014 und EN 12418 ermittelte Messwerte:

Schalldruckpegel:

- L_{pA} 85 dB(A), Unsicherheit $K_{pA}=3$ dB(A)

Schalleistungspegel:

- L_{WA} 98 dB(A), Unsicherheit $K_{WA}=3$ dB(A)

Schwingungsgesamtwert (Vektorsumme dreier Richtungen) ermittelt gemäß EN 62841-1:2014:

- Schwingungsemmissionswert $a_h = >2,5$ m/s² - Unsicherheit $K=1,5$ m/s²

Der gemäß EN 62841-1:2014 ermittelte Schwingungspegel kann für den Vergleich von Elektrowerkzeugen miteinander verwendet werden und eignet sich auch für eine vorläufige Einschätzung der Schwingungsbelastung.

Der Schwingungspegel repräsentiert die hauptsächlichen Anwendungen des Elektrowerkzeugs. Er kann abweichen, wenn das Elektrowerkzeug für andere Anwendungen, mit abweichenden Einsatzwerkzeugen oder ungenügender Wartung eingesetzt wird. Dies kann die Schwingungsbelastung über den gesamten Arbeitszeitraum deutlich erhöhen. Für eine genaue Abschätzung der Schwingungsbelastung sollten auch die Zeiten berücksichtigt werden in denen das Gerät abgeschaltet ist oder zwar läuft, aber nicht tatsächlich im Einsatz ist. Dies kann die Schwingungsbelastung über den gesamten Arbeitszeitraum deutlich reduzieren.

Legen Sie zusätzliche Sicherheitsmaßnahmen zum Schutz des Bedieners vor der Wirkung von Schwingungen fest wie zum Beispiel: regelmäßige Wartung der Werkzeuge, Warmhalten der Hände, Organisation der Arbeitsabläufe.

4. Sicherheitshinweise

Lesen Sie diese Gebrauchsanweisung bitte sorgfältig durch und machen sich mit den Bedienelementen und dem ordnungsgemäßen Gebrauch dieses Produktes vertraut. Wir haften nicht für Schäden, die in Folge einer Missachtung von Anweisungen und Vorschriften dieser Gebrauchsanweisung verursacht werden. Schäden in Folge einer Missachtung von Anweisungen und Vorschriften dieser Gebrauchsanweisung fallen nicht unter Garantieleistungen.

Bewahren Sie diese Gebrauchsanweisung gut auf und legen sie bei der Weitergabe des Gerätes bei.

Kinder und mit dem Inhalt dieser Gebrauchsanweisung nicht vertraute Personen dürfen dieses Gerät nicht benutzen. Kinder sollten beaufsichtigt werden, um sicherzustellen, dass sie nicht mit dem Gerät spielen. In verschiedenen Ländern gültige Vorschriften begrenzen möglicherweise das Alter des Benutzers und sind unbedingt zu beachten.

Personen mit eingeschränkten physischen, sensorischen oder geistigen Fähigkeiten dürfen das Gerät nicht benutzen, es sei denn sie werden durch eine für ihre Sicherheit zuständige Person beaufsichtigt oder erhalten von der dafür zuständigen Person Anweisungen, wie das Gerät zu benutzen ist.

Bewahren Sie alle Sicherheitshinweise und Anweisungen für die Zukunft auf.

Der in den Sicherheitshinweisen verwendete Begriff „Elektrowerkzeug“, bezieht sich auf netzbetriebene Elektrowerkzeuge (mit Netzkabel) und auf akkubetriebene Elektrowerkzeuge (ohne Netzkabel).

Beachten Sie die Bedeutung der folgenden Piktogramme.



Seien Sie achtsam im Umgang mit Elektrogeräten.



Vorsicht Stromspannung



Achtung!
Rotierende Teile.



Lesen Sie unbedingt die Bedienungsanleitung vor Inbetriebnahme.



Ziehen Sie vor allen Wartungs- und Reparaturarbeiten den Netzstecker



Tragen Sie einen Gehörschutz und einen Augenschutz.



Tragen Sie einen Atemschutz.



Tragen Sie Schutzhandschuhe.

Warnung!

Zur Verminderung von Risiken wie Feuer, Elektroschlag und Personenverletzungen müssen bei der Verwendung von Elektrowerkzeuge grundlegende Sicherheitsvorkehrungen einschließlich der folgenden eingehalten werden.

4.1. Arbeitsplatzsicherheit

1. **Halten Sie Ihren Arbeitsbereich sauber und gut beleuchtet.** Unordnung oder unbeleuchtete Arbeitsbereiche können zu Unfällen führen.
2. Arbeiten Sie mit dem Elektrogerät nicht in explosionsgefährdeter Umgebung, in der sich brennbare **Flüssigkeiten, Gase oder Stäube befinden.** Elektrogeräte erzeugen Funken, die den Staub oder die Dämpfe entzünden können.
3. **Halten Sie Kinder und andere Personen** während der Benutzung des Gerätes **fern.** Bei Ablenkung können Sie die Kontrolle über das Gerät verlieren.

4.2. Elektrische Sicherheit

1. Der Anschlussstecker (PRCD) des Elektrowerkzeuges muss in die Steckdose passen. Der Stecker darf in keiner Weise verändert werden. Verwenden Sie keine Adapterstecker gemeinsam mit schutzgeerdeten Elektrowerkzeugen. Unveränderte Stecker und passende Steckdosen verringern das Risiko eines elektrischen Schlages.
2. **Vermeiden Sie Körperkontakt mit geerdeten Oberflächen wie von Röhren, Heizungen, Herden und Kühlschränken.** Es besteht ein erhöhtes Risiko durch elektrischen Schlag, wenn Ihr Körper geerdet ist.
3. **Halten Sie Elektrowerkzeuge von Regen oder Nässe fern.** Das Eindringen von Wasser in ein Elektrowerkzeug erhöht das Risiko eines elektrischen Schlages.
4. **Zweckentfremden Sie das Kabel nicht, um das Elektrowerkzeug zu tragen, aufzuhängen oder um den Stecker aus der Steckdose zu ziehen. Halten Sie das Kabel fern von Hitze, Öl, scharfen Kanten oder sich bewegenden Geräteteilen.** Beschädigte oder verwickelte Kabel erhöhen das Risiko eines elektrischen Schlages.
5. **Wenn Sie mit einem Elektrowerkzeug im Freien arbeiten, verwenden Sie nur Verlängerungskabel, die auch für den Außenbereich geeignet sind.** Die Anwendung eines für den Außenbereich geeigneten Verlängerungskabels verringert das Risiko eines elektrischen Schlages.

4.3. Sicherheit von Personen

1. **Seien Sie aufmerksam, achten Sie darauf, was Sie tun, und gehen Sie mit Vernunft an die Arbeit mit einem Elektrowerkzeug. Benutzen Sie kein Elektrowerkzeug, wenn Sie müde sind oder unter dem Einfluss von Drogen, Alkohol oder Medikamenten stehen.** Ein Moment der Unachtsamkeit beim Gebrauch des Elektrowerkzeuges kann zu ernsthaften Verletzungen führen.
2. **Tragen Sie persönliche Schutzausrüstung und immer eine Schutzbrille.** Das Tragen persönlicher Schutzausrüstung, wie Staubmaske, rutschfeste Sicherheitsschuhe, Schutzhelm oder Gehörschutz, je nach Art und Einsatz des Elektrowerkzeuges, verringert das Risiko von Verletzungen.
3. **Vermeiden Sie eine unbeabsichtigte Inbetriebnahme. Vergewissern Sie sich, dass das Elektrowerkzeug ausgeschaltet ist, bevor Sie es an die Stromversorgung und/oder den Akku anschließen, es aufnehmen oder tragen.** Wenn Sie beim Tragen des Elektrowerkzeuges den Finger am Schalter haben oder das Gerät eingeschaltet an die Stromversorgung anschließen, kann dies zu Unfällen führen.
4. **Entfernen Sie Einstellwerkzeuge oder Schraubenschlüssel, bevor Sie das Elektrowerkzeug einschalten.** Ein Werkzeug oder Schlüssel, der sich in einem drehenden Geräteteil befindet, kann zu Verletzungen führen.
5. **Vermeiden Sie eine anormale Körperhaltung. Sorgen Sie für einen sicheren Stand und halten Sie jederzeit das Gleichgewicht.** Dadurch können Sie das Elektrowerkzeug in unerwarteten Situationen besser kontrollieren.
6. **Tragen Sie geeignete Kleidung. Tragen Sie keine weite Kleidung oder Schmuck. Halten Sie Haare, Kleidung und Handschuhe fern von sich bewegenden Teilen.** Lockere Kleidung, Schmuck oder lange Haare können von sich bewegenden Teilen erfasst werden.
7. **Wenn Staubabsaug- und -auffangeinrichtungen montiert werden können, vergewissern Sie sich, dass diese angeschlossen sind und richtig verwendet werden.** Verwendung einer Staubabsaugung kann Gefährdungen durch Staub verringern.

4.4. Verwendung und Behandlung des Elektrowerkzeugs

1. **Überlasten Sie das Gerät nicht. Verwenden Sie für Ihre Arbeit das dafür bestimmte Elektrowerkzeug.** Mit dem passenden Elektrowerkzeug arbeiten Sie besser und sicherer im angegebenen Leistungsbereich.
2. **Benutzen Sie kein Elektrowerkzeug, dessen Schalter defekt ist.** Ein Elektrowerkzeug, das sich nicht mehr ein- oder ausschalten lässt, ist gefährlich und muss von einem Elektrofachmann repariert werden.
3. **Ziehen Sie den Stecker aus der Steckdose und/oder entfernen Sie den Akku, bevor Sie Geräteeinstellungen vornehmen, Zubehörteile wechseln oder das Gerät weglegen.** Diese Vorsichtsmaßnahme verhindert den unbeabsichtigten Start des Elektrowerkzeuges.
4. **Bewahren Sie unbenutzte Elektrowerkzeuge außerhalb der Reichweite von Kindern auf. Lassen Sie Personen das Gerät nicht benutzen, die mit diesem nicht vertraut sind oder diese Anweisungen nicht gelesen haben.** Elektrowerkzeuge sind gefährlich, wenn Sie von unerfahrenen Personen benutzt werden.
5. **Pflegen Sie Elektrowerkzeuge mit Sorgfalt. Kontrollieren Sie, ob bewegliche Teile einwandfrei funktionieren und nicht klemmen, ob Teile gebrochen oder so beschädigt sind, dass die Funktion des Elektrowerkzeuges beeinträchtigt ist. Lassen Sie beschädigte Teile vor dem Einsatz des Gerätes von einem Elektrofachmann reparieren.** Viele Unfälle haben ihre Ursache in schlecht gewarteten Elektrowerkzeugen.
6. **Halten Sie Schneidwerkzeuge scharf und sauber.** Sorgfältig gepflegte Schneidwerkzeuge mit scharfen Schneidkanten verklemmen sich weniger und sind leichter zu führen.
7. **Verwenden Sie Elektrowerkzeug, Zubehör, Einsatzwerkzeuge usw. entsprechend diesen Anweisungen. Berücksichtigen Sie dabei die Arbeitsbedingungen und die auszuführende Tätigkeit.** Der Gebrauch von Elektrowerkzeugen für andere als die vorgesehenen Anwendungen kann zu gefährlichen Situationen führen.

8. Reinigen Sie Kunststoffteile nicht mit Lösungsmittel. Lösungsmittel, wie z.B. Benzin, verdünntes Benzol, Tetrachlorkohlenstoff sowie Alkohol können Kunststoffteile beschädigen und dort Risse bilden. Verwenden Sie keine solchen Lösungsmittel, um diese zu reinigen. Reinigen Sie Kunststoffteile mit einem Lappen ab, das Sie zuvor mit Seifenwasser leicht befeuchten und wischen diese sorgfältig trocken.
9. **Befolgen Sie die Hinweise zur Schmierung und zum Werkzeugwechsel.**

4.5. Wartung

Lassen Sie Ihre elektrischen Werkzeuge nur von einer qualifizierten Person warten und reparieren. Es dürfen nur original Ersatzteile verwendet werden. Nur dadurch kann die Sicherheit im Umgang mit dem elektrischen Werkzeug gewährleistet werden.

4.6. Weitere Sicherheitshinweise

1. **ACHTUNG:** Der Gebrauch anderer, als in dieser Bedienungsanleitung empfohlener Zubehörteile oder Zusatzgeräte kann eine Verletzungsgefahr bedeuten. Verwenden Sie nur Originalersatzteile.
2. Halten Sie alle Schutzvorrichtungen funktionsfähig Entfernen oder blockieren Sie keine Schutzvorrichtungen.
3. **Maschine nicht unbeaufsichtigt laufen lassen.** Gerät immer ausschalten und erst verlassen, wenn das Werkzeug völlig zum Stillstand gekommen ist.
4. **Sichern Sie das Werkstück.** Benutzen Sie Spannvorrichtungen oder einen Schraubstock, um das Werkstück festzuhalten. Es ist damit sicherer gehalten, als mit Ihrer Hand und ermöglicht die Bedienung der Maschine mit beiden Händen.
5. **Lärmentwicklung:** Bei der Verwendung von motorbetriebenen Geräten wird die Benützung eines Gehörschutzes empfohlen.
6. **Schutz vor Staub:** Bei Arbeiten mit Staubeentwicklung tragen Sie eine Staubmaske. Ist die Maschine mit einem Anschluss von Staubabsaug- und / oder Staubauffangeinrichtungen ausgestattet, schließen Sie die Staubabsaugeinrichtung oder einen Staubsack an.
7. **Steckdosen im Außenbereich** müssen mit Fehlerstrom-Schutzschalter ausgerüstet sein. Das verlangt die Installationsvorschrift für Elektroanlagen. Bitte beachten Sie das bei Verwendung unseres Gerätes.
8. **Anschlusskabel:** Wenn die Anschlussleitung beschädigt wird, muss sie durch eine besondere Anschlussleitung ersetzt werden, die beim Hersteller oder seinem Kundendienst erhältlich ist Das Auswechseln der Anschlussleitung darf nur durch den Hersteller oder seinen Kundendienst oder ähnlich Qualifizierte Personen durchgeführt werden.
9. Halten Sie Handgriffe trocken, sauber und frei von Öl und Fett.

4.7. Besondere Sicherheitshinweise im Gebrauch von Steintrennmaschinen

1. Das Elektrowerkzeug ist niemals ohne den mitgelieferten PRCD zu verwenden;
2. Wasser ist von elektrischen Teilen des Elektrowerkzeugs und von Personen im Arbeitsbereich fern zu halten.
3. Überprüfen Sie regelmäßig die Schläuche der Pumpe auf Beschädigungen und tauschen Sie diese gegebenenfalls umgehend aus um Gefährdungen auszuschließen.
4. Sicherstellen, dass der Richtungspfeil auf der Trennscheibe mit der Rotationsrichtung des Antriebsmotors übereinstimmt.
5. Bei gezogenem Netzstecker die Trennscheibe von Hand drehen, um sicherzustellen, dass sie frei läuft.
6. Den Sicherungsbolzen der Trennscheibe und die Manschetten stets sauber halten.
7. Sicherstellen, dass der Sicherungsbolzen der Trennscheibe fest angezogen ist.
8. Prüfen, ob die Länge der Materialtrennlinie unter der maximal zulässigen Trennlänge liegt.
9. Niemals frei Hand schneiden. Stets sicherstellen, dass die zu schneidende Platte fest gegen den Trennschlitz gedrückt wird.
10. Sicherstellen, dass das abzutrennende Werkstück genügend Platz hat, um zur Seite wegzugleiten. Ist dies nicht der Fall, kann sich der Abschnitt gegen die Trennscheibe verkanten.
11. Nie mehr als eine Platte auf einmal schneiden.
12. Stücke nie so klein schneiden, dass sie nicht mehr mit ausreichendem Sicherheitsabstand der Hand gegenüber der Trennscheibe sicher gegen die Anschlagsschiene mit Winkelführung gehalten werden können.
13. Sicherstellen, dass der Arbeitstisch und die nähere Umgebung außer der zu schneidenden Platte keine weiteren Gegenstände aufweisen.
14. Vor dem Schneiden eines Plattenstückes die Diamantscheibe einige Sekunden lang frei laufen lassen. Wenn dabei ein unbekanntes Geräusch oder auffällige Vibrationen auftreten, Maschine sofort ausschalten und Netzstecker ziehen.
15. Die Trennscheibe zunächst mit voller Drehzahl laufen lassen, bevor der Trennvorgang gestartet wird.
16. Vor Entfernen eines Splitters oder Plattenabschnitts die Trennscheibe zuerst vollkommen auslaufen lassen.
17. Die Trennscheibe niemals trocken laufen lassen. Wird der Wassertank nicht rechtzeitig aufgefüllt, kann dies zu einer Überhitzung und Beschädigung der Diamantscheibe führen.
18. Arbeitsposition links von der Diamant-Trennscheibe einnehmen.
19. Sicherstellen, dass abgetrennte Fliesenstücke nicht von der Trennscheibe erfasst und weggeschleudert werden.
20. Solange sich die Trennscheibe noch dreht, niemals lose Splitter oder Teilstücke entfernen.
21. Vor dem Beheben von Mängeln oder Entfernen von zertrümmerten Fliesen stets die Trennmaschine ausschalten und Netzstecker ziehen.
22. Wenn das Werkstück oder das Sägeblatt blockieren, Maschine sofort ausschalten und Netzstecker ziehen. Trennscheibe von der Blockierung befreien und Bruchstücke des Materials entfernen. Vor dem Wiedereinschalten sicherstellen, dass Sägeblatt und Schutzeinrichtung nicht beschädigt sind.

23. Wenn der Trennschlitz aus der Arbeitsposition geschlagen wurde, den Werkstückanschlag ersetzen. Zuvor Netzstecker ziehen.
24. Vor dem Einschalten prüfen, ob sämtliche Klemmen und Einstellwerkzeuge entfernt wurden.
25. Nach Ausführen einer Reparatur- oder Wartungsarbeit müssen sämtliche Sicherheits- und Sicherungsbefestigungen umgehend wieder angebracht werden.
26. Die Sicherheits-, Betriebs- und Wartungsanleitungen des Herstellers sowie die im technischen Datenblatt aufgeführten Größen stets beachten.
27. Die geltenden Vorschriften zur Unfallverhütung sowie andere allgemein anerkannte Sicherheitsbestimmungen befolgen.
28. Die von der Handwerkskammer erstellte Betriebsverordnung befolgen (VBG 7).
29. Der Einsatz der Trennmaschine in engen Räumen ist nur dann zulässig, wenn eine geeignete Absauganlage zur Verfügung steht.



Trennmaschine sofort ausschalten und Netzstecker ziehen, wenn...

- ...Netzanschlusskabel, Netzstecker, Steckdose oder Schalter beschädigt sind.
 - ...der Antrieb überhitzt ist.
 - ...Rauch oder der Geruch von verschmortem Isoliermaterial auftritt.
 - ...ein unbekanntes Geräusch oder auffällige Vibrationen auftreten.
30. Nur Diamant-Trennscheiben verwenden, deren höchst zulässige Drehzahl nicht unter der maximalen Spindeldrehzahl der Trennmaschine und des zu trennenden Materials liegt.
 31. Zum Transportieren der Maschine nur Transportvorrichtungen verwenden, für Handling oder Transport niemals an den Schutzteilen anfassen.
 32. Den Kühlwassertank zu 5/6 mit Wasser füllen. Es ist normal, wenn das Gerät beim Einsatz Spritzer verursacht.
 33. Verwenden Sie ausschließlich unbeschädigte Diamant-Trennscheiben. Beschädigte Trennscheiben unverzüglich auswechseln.

4.8. Transport

Vor jedem Transport ist die Trenneinheit über die Fixierschraube (Abb. 3, Nr. 13) an der Schienenführung zu arretieren.

Legen Sie das Gerät für längere Transporte zusammen. Um die Trennmaschine zu transportieren, sind 2 Personen erforderlich. Eine Person greift den Griff auf der einen Seite, die zweite Person den Griff auf der anderen Seite, zum Fortbewegen die Maschine anheben.

Für kürzere Transporte können Sie die mitgelieferten Räder montieren. Siehe Kapitel zur Radmontage.

4.9. Bestimmungsgemäße Verwendung der Steintrennmaschine

Die elektrische Steintrennmaschinen CSC 230-1200 PRO wurde zum Schneiden von Keramikfliesen, Marmor- und Granitplatten entwickelt. Die Trennscheibe kann um bis zu 45° gekippt werden. Die Trennscheibe wird über eine Wasserpumpe gekühlt.



Versuchen Sie niemals, Holz, Metall und ähnliche Materialien mit diesem Gerät zu schneiden. Verwenden Sie das Gerät nie in explosionsgefährdeten Umgebungen oder unter Tage.

5. Inbetriebnahme

5.1. Zusammenbau

Vor Montage das Handbuch sorgfältig lesen und den Arbeitsbereich reinigen.

Standbeine aus der Verpackung entnehmen.

Die Maschine aus dem Transportkarton nehmen, sie ist bereits fertig montiert.

Zubehör aus dem Wasserkasten entnehmen.

Montieren Sie die 4-kant Abdeckkappen in der Unterseite der Standfüße.

Die Maschine seitlich auf den Boden legen und die Standbeine in die Maschine einsetzen (Abb. 4).

Alle 4 Standbeine jeweils mit einer Rändelschraube gut festschrauben (Abb.5).

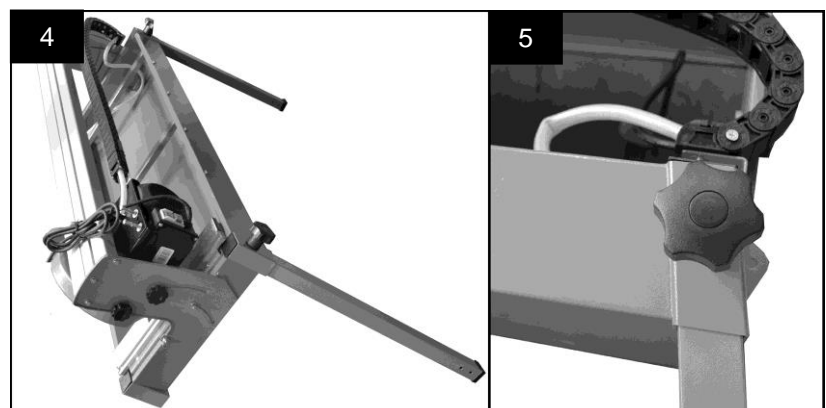

Den Griff mit den mitgelieferten Schrauben an der Trenneinheit befestigen (Abb. 6).

Die Trenneinheit ist während des Transports festgestellt, bitte vor Inbetriebnahme die Fixiermutter (Abb. 7, Nr. 13) lösen.

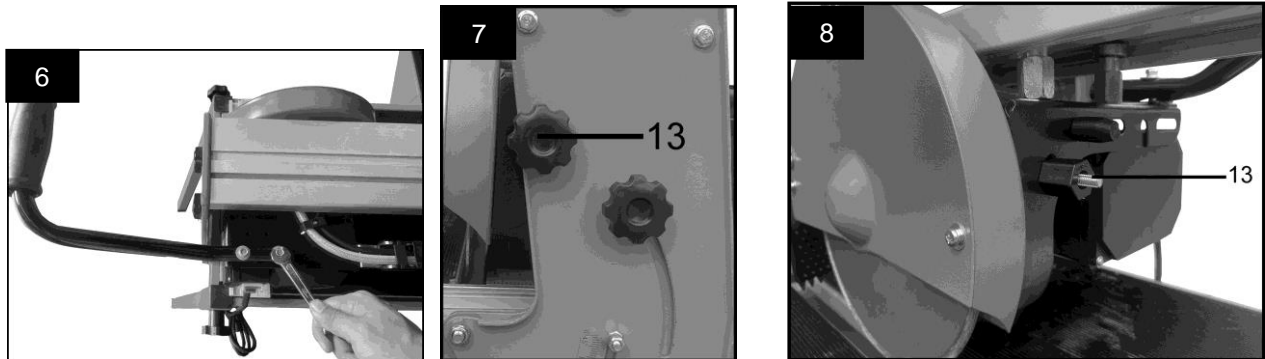

Achtung: Vor jeder Wartungsarbeit die Trenneinheit mit der Fixierschraube (Abb. 8) und der Fixiermutter (Abb. 7, Nr. 13) wieder an der Schienenführung befestigen.

Installation der Wasserpumpe: Die Wasserpumpe ist liegend zu befestigen (Abb. 9).

Den Tank mit Wasser füllen. Dem Wasser keine Chemikalien oder Reinigungsmittel zufügen. Wird der Stöpsel am Tankboden gezogen, fließt das Wasser ab.

Zum Schneiden größerer Platten kann die Tischerweiterung (Abb. 2, Nr. 8) angebracht werden indem Sie von oben auf den Rahmen geschoben wird (Abb. 10). Zur waagrechten Ausrichtung benutzen Sie bitte die Einstellschrauben (Abb. 10, Nr. 19).

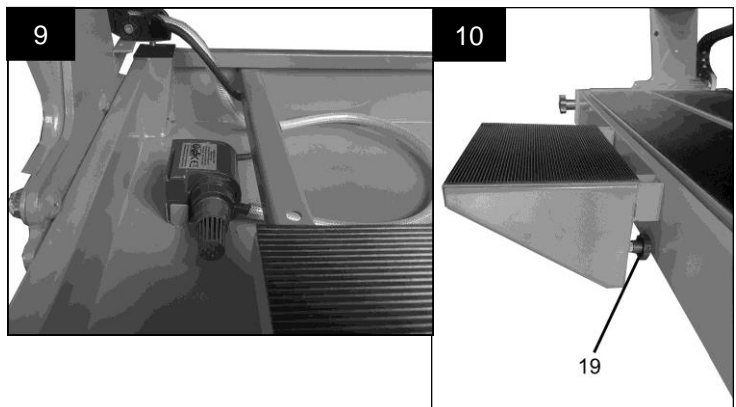

5.2. Demontage

Führen Sie die Schritte in umgekehrter Reihenfolge durch.

5.3. Montage der Transportgriffe

Montieren Sie die beiden Transportgriffe mit den abgeschrägten Seiten nach unten gemäß Abb. 11 an der Stirnseite der Fliesenschneidmaschine

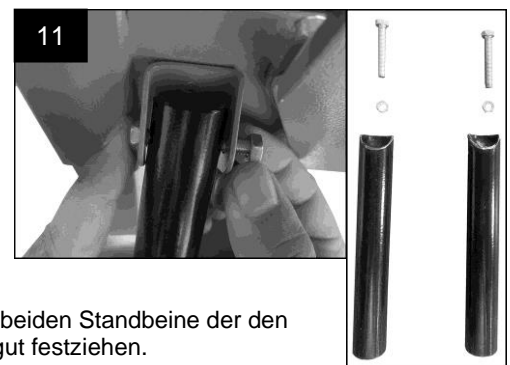

5.4. Rollenmontage

Schrauben Sie als erstes die Laschen zur Befestigung der Rollen an die beiden Standbeine der den Transportgriffen gegenüberliegenden Seite. (Abb. 12-1) Die Schrauben gut festziehen.

Montieren Sie die Rollen indem Sie die Distanzhülse in die Rolle einlegen (Abb. 12-2) und sie dann mit den mitgelieferten Schrauben in die Laschen einmontieren (Abb. 12-3 bis 12-5).

Für den Transport heben Sie mithilfe der Transportgriffe die Maschine soweit hoch, dass das Gerät auf den Rollen steht, jetzt können Sie die Maschine auf einer ebenen Fläche einfach bewegen (Abb.13).

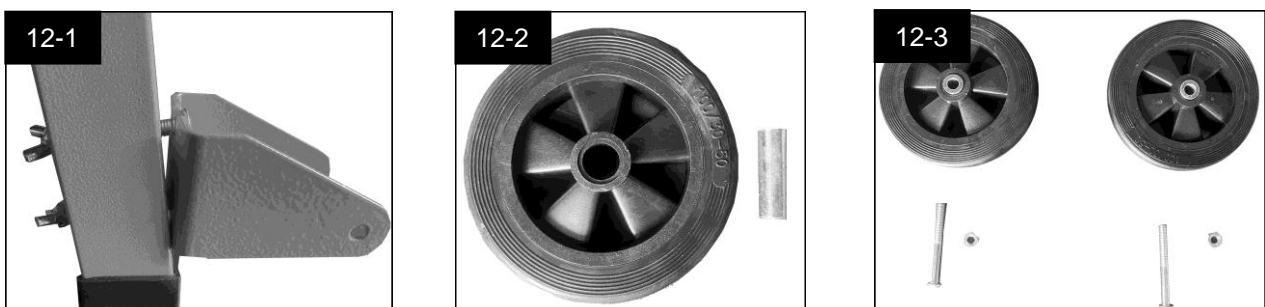

D

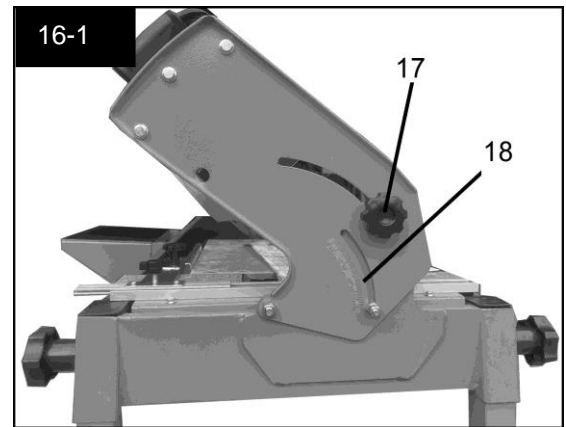
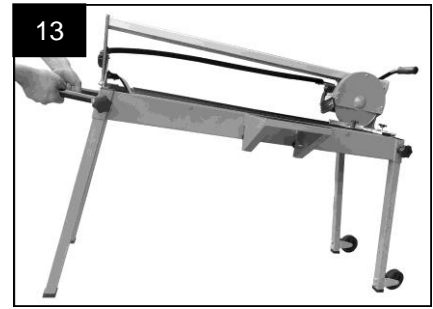
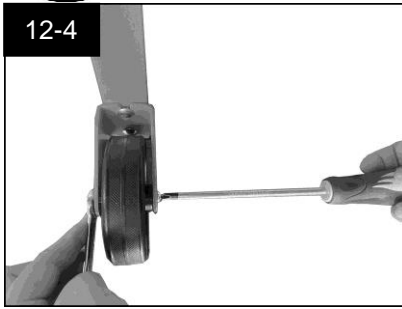

5.5. Funktionsprüfung PRCD-Sicherheitsschalter (Abb. 14)

1. Stecken Sie den Netzstecker in eine ortsfeste Steckdose.
2. Drücken Sie die Taste RESET („0“): Die Betriebsanzeige (Abb. 14, Nr. 2) sollte nun aufleuchten.
3. Drücken Sie die Taste „T“: Die Betriebsanzeige sollte nun erlöschen.
4. Drücken Sie die Taste RESET („0“) um das Gerät zu verwenden.



Verwenden Sie das Gerät nicht, wenn der oben beschriebene Prüfablauf fehlgeschlagen ist.

5.6. Vor Inbetriebnahme

Überprüfen Sie die folgenden Punkte:

1. Halten Sie die Kabel fern von sich bewegenden Teilen.
2. Stellen Sie sicher, dass die Motorspannung der Netzspannung entspricht (230 V~ 50 Hz).
3. Verwenden Sie einen geerdeten Stromanschluss (Wandsteckdose).
4. Stellen Sie sicher, dass Kabel und Stecker keine Beschädigungen aufweisen und in einwandfreiem Zustand sind.
5. Stellen Sie das Gerät auf einer ebenen Fläche ab, um Instabilität zu vermeiden.



5.7. Start der Maschine



Üben Sie keinen seitlichen Druck auf die Diamant-Trennscheibe aus. Dies kann zu einer Beschädigung der Trennscheibe und dem Risiko von Personenverletzungen führen.

1. Den Netzstecker in eine Steckdose mit Sicherheitskontakt stecken. Dieser muss über eine Sicherung z. B. im Klemmenkasten gesichert sein. Wenn ein Verlängerungskabel verwendet wird, ist zu beachten, dass bei einer Kabellänge von bis zu 20 m ein Kabel mit einem Durchmesser von 1,5 mm² eingesetzt werden muss.
2. Überprüfen Sie vor jedem Start der Maschine die Funktion des PRCD-Sicherheitsschalters wie in Kap. 5.5 beschrieben.
3. Zum Starten der Trennmaschine den grünen, mit „I“ gekennzeichneten Knopf drücken.
4. Zum Stoppen der Trennmaschine den roten, mit „O“ gekennzeichneten Knopf drücken. (Abb. 15)
5. **Gerade Schnitte:** Die Winkelführung und Führungsschiene entsprechend der Skala (Abb. 3 u. 16-1, Nr. 18) auf einen geraden Schnitt (0°) ausrichten. Durch das Ausrichten des Anschlagwinkels auf die erforderliche Weite einstellen (Vorsicht: Die Schnittbreite sollte anhand des Aufklebers auf dem Winkelanschlag eingestellt werden), das Schneidgut an Anschlag und Winkelführung anlegen. Stellen Sie vor dem Ausführen des Schnitts sicher, dass die Platte fest am Anschlag und in der Winkelführung sitzt. Führen Sie mit einer langsamen und sanften Bewegung den Schnitt mit dem Maschinenschlitten durch.
6. **Diagonale Schnitte:** Die gleichen Schritte befolgen wie für einen geraden Schnitt. Bitte benutzen Sie dafür den Winkelanschlag als Hilfsmittel um diagonale Schnitte in verschiedenen Winkeln (0-45°) erfolgreich durchführen zu

können. Stellen Sie vor dem Ausführen des Schnitts sicher, dass die Platte fest am Anschlag und an der Winkelführung sitzt. Führen Sie mit einer langsamen und sanften Bewegung den Schnitt mit dem Maschinenschlitten durch.

7. **Ausführen eines Gehrungsschnittes (0-45°).** Lösen Sie die zwei Fixierschrauben (Abb. 16-1) an den beiden Schienenführungen (vorn und hinten). Neigen Sie die Führungsschiene mit der Trennscheibe in Ihren gewünschten Winkel. Jetzt können Sie die gleichen Schritte befolgen wie für einen geraden oder diagonalen Schnitt. Führen Sie mit einer langsamen und sanften Bewegung den Schnitt mit dem Maschinenschlitten durch (Abb. 16-2)

6. Auswechseln der Trennscheibe



Warnhinweis! Vor dem Einstellen oder Warten der Maschine Netzstecker ziehen und Schalter auf AUS stellen! Für diese Maschine keine gezahnten Sägeblätter verwenden.

Wahl der Trennscheibe



Nur Diamant-Trennscheiben mit geschlossenem Rand gemäß der Empfehlung des Herstellers verwenden. Der Trennscheiben-Durchmesser für das Modell CSC 230-1200 PRO liegt bei 230 mm. Die Bohrung der Trennscheibe muss 25,4 mm betragen.

Austausch der Diamant-Trennscheibe:

Dann nach Abnehmen der 3 Sicherungsschrauben (Abb. 17) die Seitenabdeckung (Abb. 17) abnehmen. Den mitgelieferten Sechskantschlüssel an der Trennblatt-Sicherungsmutter (Abb. 18) ansetzen, mit dem anderen mitgelieferten Spanner den beidseitig abgeflachten Wellenteil festhalten. Mutter durch Drehen im Uhrzeigersinn (Linksgewinde) lösen. Prüfen, ob die Welle und Flansche sauber sind, die Trennscheibe (Abb. 18) in umgekehrter Reihenfolge wieder montieren. Den Flansch wieder einsetzen, auf die Rotationsrichtung der Trennscheibe achten. Die Sicherungsmutter (Abb. 18) durch drehen gegen den Uhrzeigersinn festziehen. Seitenabdeckung der Trennscheibe wieder ordnungsgemäß anbringen

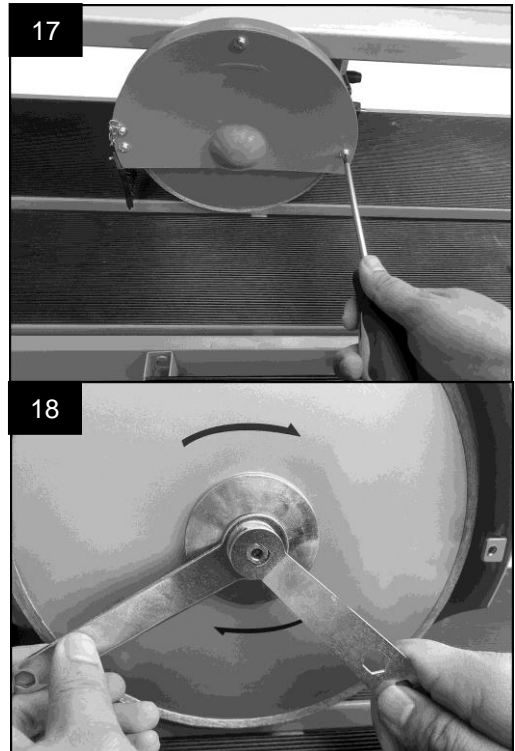

7. Wartung und Reinigung



Vor allen Arbeiten am Gerät Netzstecker ziehen!

- Vor der Reinigung immer die Pumpe entfernen. Siehe Punkt 5.2 Demontage.
- Das periodische Warten der Trennmaschine verhindert unnötig auftretende Probleme. Reinigen Sie das Gerät regelmäßig mit einem feuchten Tuch und etwas Schmierseife. Verwenden Sie keine sonstigen Reinigungs- oder Lösungsmittel; diese könnten die Bauteile des Gerätes angreifen.
- Die Belüftungsschlitze der Trennmaschine sauber halten, um ein Überhitzen des Antriebsmotors zu vermeiden.
- Nach dem Einsatz die Trennmaschine so gut wie möglich abtrocknen.



Hinweis:

Die Pumpe der Crosstools CSC ist nach jedem Gebrauch der Maschine zu reinigen!

Wartung der Pumpe

1. Reinigen der Pumpe

Zum Reinigen der Pumpe die Ansaugabdeckung (1) abnehmen und die Rotorabdeckung (2) gegen den Uhrzeigersinn drehen und abnehmen. Rotor herausziehen (Abb. 19) und mit einer kleinen Bürste oder Wasserstrahl jegliche Rückstände auf dem Rotor entfernen.

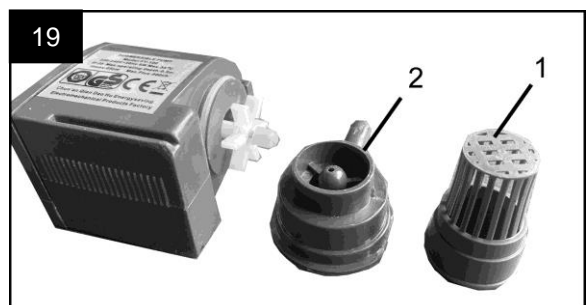

Hinweis: Die Pumpe bitte sofort nach Beendigung der Arbeiten reinigen, sonst wird der Rotor durch trockene Rückstände blockiert.

Hinweis: Alle anderen Arten von Reparaturen müssen von qualifiziertem Fachpersonal vorgenommen werden.

8. Fehlersuche

Untenstehend sind einige Fehlerquellen und die entsprechenden Lösungen aufgeführt, falls das Gerät einmal nicht ordnungsgemäß funktionieren sollte:

- **Motor wird heiß.**

1. Lüftungsschlitze im Motor sind verstopft:
 - Reinigen Sie die Lüftungsschlitze.
2. Motor ist defekt:
 - Lassen Sie die Maschine von einem autorisierten Servicepartner reparieren.

- **Das angeschlossene Gerät funktioniert nicht.**

1. Unterbrechung der Stromzufuhr:
 - Überprüfen Sie den Netzanschluss auf Beschädigungen.
2. Schalter defekt.
 - Lassen Sie die Maschine von einem autorisierten Servicepartner reparieren.

- **Das Gerät schneidet nicht gerade.**

1. Anschlagsschiene mit Winkelführung ist nicht korrekt eingestellt.
 - Drehen Sie das Gerät um und ziehen Sie die Schrauben der Anschlagsschiene fest zu, da es durch Anschläge der Fliesen an die Anschlagsschiene zur minimalen Verschiebung der Schrauben kommen kann.

Hinweis: Alle anderen Arten von Reparaturen müssen von qualifiziertem Fachpersonal vorgenommen werden.

9. Garantie

T.I.P. garantiert dem privaten Endkunden (im Folgenden „Kunde“), nicht hingegen dem gewerblichen Nutzer, nach Maßgabe der nachfolgenden Bestimmungen, dass das vom Kunden innerhalb der Bundesrepublik Deutschland gekaufte Gerät innerhalb eines Zeitraums von 2 Jahren frei von Material- oder Verarbeitungsfehlern sein wird. Die vertraglichen oder gesetzlichen Rechte des Kunden gegenüber dem jeweiligen Verkäufer werden durch diese Garantie nicht berührt. Insbesondere werden die gesetzlichen Mängelrechte durch die Garantie nicht eingeschränkt.

Die Garantiezeit beginnt mit dem Tag des Kaufs des Gerätes durch den Kunden, zu nachfolgenden Bedingungen:

I. Innerhalb der Garantiezeit werden alle Mängel, die auf Material- oder Verarbeitungsfehler zurückzuführen sind, kostenlos beseitigt. Reklamationen sind unmittelbar nach Feststellung schriftlich zu melden.

II. Ansprüche aus dieser Garantie bestehen nur, wenn das Produkt keine Schäden oder Verschleißerscheinungen aufweist, die durch eine von der normalen Bestimmung oder Vorgaben der Gebrauchsanweisung von T.I.P. abweichende Benutzung verursacht worden sind.

Keine Garantie besteht insbesondere:

- Bei unsachgemäßer Behandlung und bei eigenen Veränderungen am Gerät
- Bei mechanischer Beschädigung des Gerätes von außen und Transportschäden
- Bei üblicher Abnutzung von Verschleißteilen
- Bei Schäden, die auf höhere Gewalt, Wasser, Blitzschlag, Überspannung zurückzuführen sind
- Bei Missachtung der Gebrauchsanweisung und Bedienungsfehlern
- Wenn das Gerät keinen technischen Defekt aufweist

III. Die vom Kunden geltend gemachten Fehler wird T.I.P. nach eigenem Ermessen auf seine Kosten durch Reparatur oder Lieferung neuer oder generalüberholter Teile beheben bzw. das Gerät austauschen. Ausgetauschte Teile gehen in das Eigentum von T.I.P. über. Nach Ablauf der Garantie anfallende Reparaturen sind kostenpflichtig.

IV. Weitergehende Ansprüche oder eine weitergehende Haftung bestehen auf Grund der Garantie nicht, es sei denn zwingende gesetzliche Haftungsvorschriften kommen zur Anwendung, wie zum Beispiel das Produkthaftungsgesetz, in Fällen des Vorsatzes und der groben Fahrlässigkeit sowie wegen Verletzung des Lebens, des Körpers oder der Gesundheit durch T.I.P..

Von T.I.P. erbrachte Garantieleistungen verlängern die Garantiefrist nicht, auch hinsichtlich eventuell ausgetauschter Komponenten. Die Garantieverpflichtung erlischt im Falle des Weiterverkaufs durch den Kunden.

V. Der Garantieanspruch ist vom Kunden durch Vorlage der Kaufquittung nachzuweisen, welche dem Gerät bei Rücksendung beizulegen ist. Ohne gültige Kaufquittung ist eine kostenfreie Reklamationsbearbeitung im Zuge dieser Herstellergarantie nicht möglich.

VI. Besondere Hinweise zur Geltendmachung der Garantie:

1. Sollte Ihr Gerät nicht mehr richtig funktionieren, überprüfen Sie bitte zunächst, ob ein Bedienungsfehler oder eine Ursache vorliegt, die nicht auf einen Defekt des Gerätes zurückzuführen ist.
2. Falls Sie Ihr defektes Gerät zur Reparatur bringen oder einsenden, fügen Sie bitte auf jeden Fall folgende Unterlagen bei:
 - Kaufquittung.
 - Beschreibung des aufgetretenen Defekts (eine möglichst genaue Beschreibung erleichtert eine zügige Reparatur).
3. Bevor Sie Ihr defektes Gerät zur Reparatur bringen oder einsenden, entfernen Sie bitte alle hinzugefügten Anbauteile, die nicht dem Originalzustand des Gerätes entsprechen. Sollten bei der Rückgabe des Gerätes solche Anbauteile fehlen, übernehmen wir dafür keine Haftung.
4. Das beim Garantiegeber T.I.P. einzusendende Paket ist durch den Kunden ordnungsgemäß zu frankieren.
5. Die Einsendung des Geräts zur Reparatur und die Geltendmachung der Rechte aus dieser Garantie erfolgen beim Garantiegeber T.I.P.. Name und Anschrift des Garantiegebers T.I.P. befinden sich unter „9.Service“ der vorliegenden Gebrauchsanweisung.

10. Bestellung von Ersatzteilen

Die Bestellung der Ersatzteile kann über e-Mail oder Fax erfolgen.

Nutzen Sie hierfür die e-Mail-Adresse service@crosstools.de bzw. die Faxnummer 07263 / 91 25 85.

11. Service

Bei Garantieanspruch oder Störungen wenden Sie sich bitte an Ihre Verkaufsstelle.

Sollten Sie noch Fragen haben zum Aufbau / zur Installation Ihres Gerätes haben: Wir sind für Sie da!

T.I.P. Technische Industrie Produkte GmbH
Siemensstraße 17
74915 Waibstadt

Technischer Service
Mo. – Fr. 15.00 – 17.00 Uhr
Tel.: 07263 / 91 25 93

Service Fax: 07263 / 91 25 85
Service Email: service@crosstools.de

Reparatur Service
Tel.: 07263 / 91 25 0

In Österreich wenden Sie sich bitte direkt an Ihre Verkaufsstelle oder an:

POSPISCHIL TOOLS GmbH
Reparaturservice und Ersatzteilversand
Lützowgasse 12-14
A-1140 Wien

Tel.: +43 (0)1-911-63-00 DW 30
Fax: +43 (0)1-911-63-00 DW 29
Web: www.pospischil.at
E-Mail: rep@pospischil.at

Eine aktuelle Bedienungsanleitung als PDF-Datei kann bei Bedarf per E-Mail unter: service@tip-pumpen.de angefordert werden.

Entsorgung und Wiederverwertung der Verpackung

Das Gerät befindet sich in einer Verpackung um Transportschäden zu verhindern. Diese Verpackung ist Rohstoff und ist somit wieder verwendbar oder kann dem Rohstoffkreislauf zurückgeführt werden.

**Nur für EU-Länder**

Werfen Sie Elektrogeräte nicht in den Hausmüll!

Gemäß Europäischer Richtlinie 2012/19/EU über Elektro- und Elektronik-Altgeräte und Umsetzung in nationales Recht müssen verbrauchte Elektrogeräte getrennt gesammelt und einer umweltgerechten Wiederverwertung zugeführt werden. Bei Fragen wenden Sie sich bitte an ihr örtliches Entsorgungsunternehmen.

Dear customers

Congratulations on your new Cross Tools tool!

Please read the manual carefully to be able to make full use of all the features incorporated in the tool. You will find explanatory illustrations in the appendix at the end of the manual.

We hope you will enjoy the use of the tool.

Important

The use of power tools requires safety measures that are necessary to prevent injuries and tool damage. Please read these instructions carefully. Keep these instructions in a safe place for future reference.

If you pass on the tool to other persons, please make sure to also provide this manual including safety instructions. T.I.P. Technische Industrie Produkte GmbH accepts no responsibility for accidents or damages that result from non-observance of this manual and the safety instructions included.

Table of Content

1.	Scope of Delivery	1
2.	Description of the tool.....	2
3.	Technical specification	2
4.	Safety instructions for power tools.....	3
5.	Setup	6
6.	Blade replacement	8
7.	Maintenance and Cleaning.....	9
8.	Trouble Shooting	9
9.	Warranty.....	10
10.	Ordering of spare parts	10
11.	After-sales service.....	10

1. Scope of Delivery

- 1 x stone cutter
- 1 x handle
- 4 x supporting leg
- 1 x table extension
- 2 x wheels
- 2 x handle washer
- 2 x handle retaining ring
- 1 x 45-degree angle guide
- 1 x manual
- 2 x screws for handle
- 1 x Hexagonal blade wrench
- 1 x Motor shaft-holding wrench
- 4 x thumbscrews for feet
- 4 x protective caps for feet
- 4 x wing nuts for roll holder
- 4 x screws for roll holder
- 2 x foldable handles
- 2 x screws for foldable transport handles
- 2 x nuts for foldable transport handles
- 2 x sleeves for wheels
- 2 x screws for wheels
- 2 x nuts for wheels

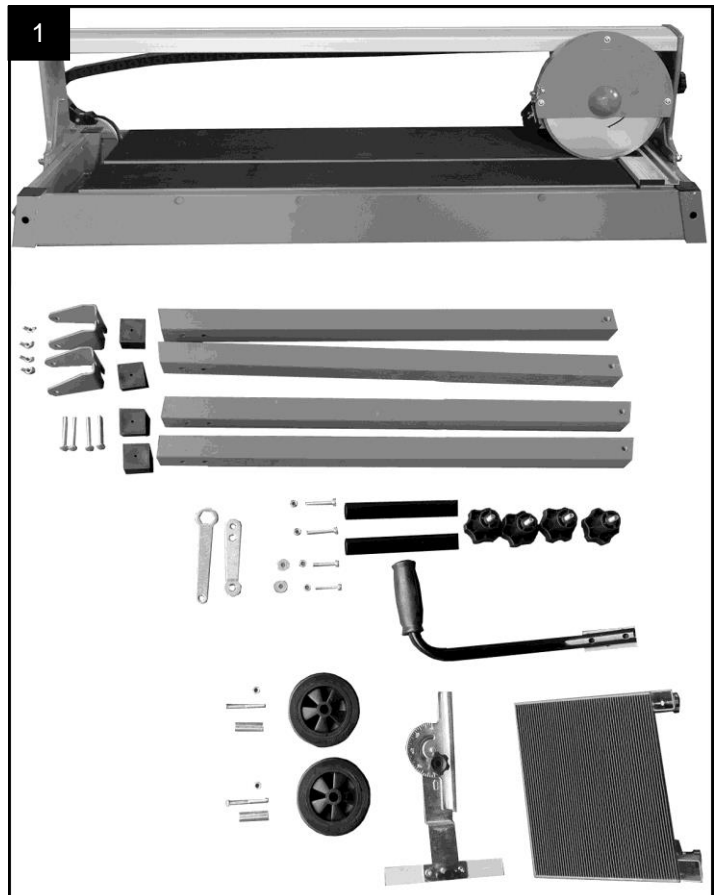

2. Description of the tool

1. Cable conduit
2. Handle
3. Guide rail
4. -
5. Blade
6. Gauge and angular guide
7. Supporting leg
8. Table extension
9. Tank
10. Pump
11. PRCD safety switch
12. Transport handles
13. Locating screw for cutting unit
14. Motor
15. Residual current circuit breaker
16. Main switch
17. Locating screw for miter cut
18. Gauge for miter cut
19. Setting screw for table extension

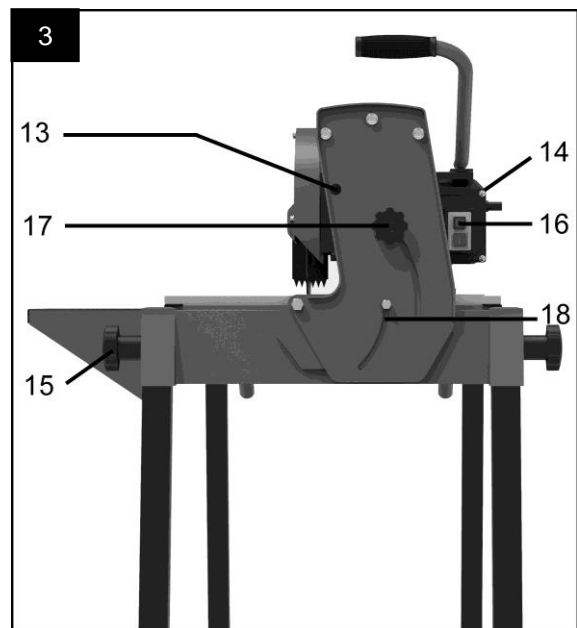
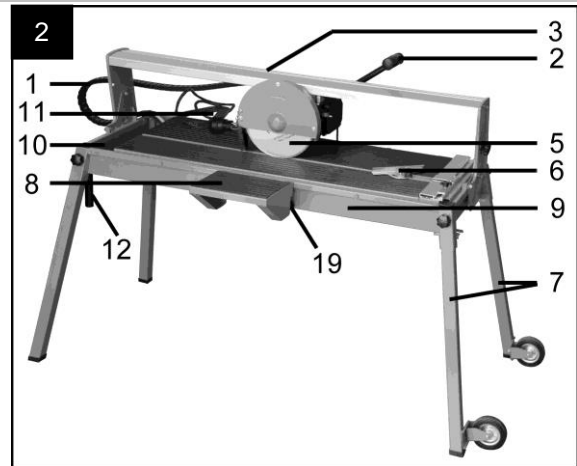

3. Technical specification

Modell	CSC 230/1200 PRO
Voltage / frequency	230V~ 50 Hz
Power input / Mode of operation	500 W S1, 1,200 W S6 15%
Protection class	I
Degree of protection	IP54
Idling speed	2,990 min ⁻¹
Net weight	38 kg
Blade dimensions	Ø 230 x 25.4 x 2.4 mm
Max. cutting depth	43 mm
Max. cutting length	920 mm
Table dimensions	960 x 400 mm
Jolly cutting depth	37 mm
Jolly cutting length	920 mm
Tilting range	0° bis 45°
Article no	68655

Noise emission and vibrations

Values measured in accordance with EN 62841-1:2014 and EN 12418:

Sound pressure level:

- L_{pA} 85 dB(A), uncertainty $K_{pA}=3$ dB

Sound power level:

- L_{WA} 98 dB(A), uncertainty $K_{WA}=3$ dB

Total vibrations (vector sum of three directions) determined in accordance with EN 62841-1:2014:

- Vibration emission value $a_h = 2.5$ m/s² - uncertainty $K=1.5$ m/s²

The vibration level determined in accordance with EN 62841-1:2014 is suitable for a comparison of power tools. It can also be applied for a preliminary assessment of vibratory stresses.

The vibration level represents the main applications of the power tool. If the tool is used for different applications, with different insert bits or with inadequate maintenance, the vibration level might differ. In this case, vibratory stresses during the whole working period can increase significantly.

For an accurate assessment of vibratory stresses, those periods must also be taken into account during which the tool is turned off or is running without being used. In this case, vibratory stresses during the whole working period can decrease significantly.

Operators should be protected against vibrations by additional safety measures like: regular maintenance of the tools, keeping their hands warm and appropriate organization of operating sequences.

4. Safety instructions for power tools



Please read these instructions carefully and get acquainted with the operating controls and the proper operation of the tool. We accept no responsibility for damages occurring due to non-observance of instructions and regulations in this manual. Damages occurring due to non-observance of instructions and regulations in this manual are not covered by guarantees.

Keep this manual in a safe place. If you pass on the tool, please also provide this manual.

The tool must not be used by children or people not acquainted with this manual. Children should be supervised to ensure that they do not play with the tool. In some countries, local regulations might limit the age of possible users of the tool. These regulations must be adhered to.

Unless supervised by persons responsible for their safety or introducing them to the use of the tool, people with limited physical, sensory or mental capacities must not use the tool.

Caution! Any modification which could lead to a change in the original characteristics of the machine, such as rotational speed or maximum diameter of the cutting-off wheel may be carried out only by the manufacturer of the machine.

Keep all safety instructions and operation instructions for future reference.

The term "power tool" used in the safety instructions refers to mains-operated power tools (with power cord) as well as battery-powered tools (without power cord).

Please take notice of the meaning of the following pictographs.



Be careful while handling power tools



Caution voltage



Attention! Rotating parts.



Make sure to read the manual before set-up.



Pull the mains plug before any kind of maintenance and repair work



Wear ear and eye protection.



Wear breath protection.



Wear safety gloves!

WARNING! When using electric tools basic safety precautions should always be followed to reduce the risk of fire, electric shock and personal injury including the following.

4.1. Workplace safety

1. **Keep the work area clean and well lit.** Untidy and unlit work areas can lead to accidents.
2. Do not use the power tool in explosion-risk areas with flammable **liquids, gases or dust**. Power tools can generate sparks that might ignite dust or fumes.
3. **Keep children and other persons away from the tool.** When distracted you might lose control of the tool.

4.2. Electric Safety

1. The power tool's mains plug (PRCD) must fit into the socket. The mains plug must not be altered in any way. **Do not use adaptor plugs together with grounded power tools.** Unaltered mains plugs and matching sockets reduce the risk of an electric shock.
2. **Avoid body contact with grounded surfaces like pipes, heaters, ovens, and refrigerators.** Body contact with grounded surfaces increases the risk of electric shock.
3. **Keep power tools away from rain and moisture.** Water infiltrating a power tool increases the risk of electric shock.
4. **Do not use the power cord for carrying or suspending the tool or to pull the mains plug from the socket. Keep the power cord away from heat, oil, sharp edges or moving parts.** Damaged or entangled power cords increase the risk of electric shock.
5. **If you use a power tool outdoors, make sure to use extension cables suitable for outdoor use.** The use of extension cables suitable for outdoor use reduces the risk of electric shock.

4.3. Personal Safety

1. **Be attentive, work carefully and use the power tool reasonably. Do not use power tools when tired or under the influence of drugs, alcohol or medicine.** Even a single moment of inattentiveness during the use of power tools can lead to serious injuries.
2. **Always wear personal protective equipment and safety goggles.** Wearing appropriate personal protective equipment like dust respirators, safety boots with non-skid soles, safety helmets, or ear mufflers can reduce the risk of injuries.
3. **Avoid unintentional operation. Make sure that the tool is switched off before connecting the tool to the power supply and/or batteries, before picking up the tool or carrying the tool.** Unintentionally touching the ON/OFF switch or connecting the tool to the power supply while switched on can lead to accidents.
4. **Remove the setting tool or spanner before switching on the tool.** Setting tools or spanners in moving parts can lead to injuries.
5. **Avoid abnormal positions. Assume a stable position and always keep your balance.** If unexpected situations occur, this helps you keeping control of the power tool.
6. **Wear suitable clothing. Do not wear loose clothes or jeweler. Keep hair, clothes and gloves away from moving parts.** Loose clothes, jeweler or long hair can be caught in moving parts.
7. **If connections for dust extraction and dust collection devices are provided, make sure that these are appropriately connected and used.** Using a dust extraction device can reduce dust risks.

4.4. Use and treatment of the power tool

1. **Do not overload the power tool. Always use the kind of tool most appropriate for your work.** Using the appropriate tool supports better and safer work within the indicated performance range.
2. **Do not use power tools with damaged switches.** Power tools that cannot be switched on and off are dangerous and must be repaired by authorized qualified personnel.
3. **Pull the mains plug from the socket and/or remove the battery before adjusting tool settings, changing accessories or putting the tool aside.** These safety measures prevent an unintentional start of the power tool.
4. **Never store unused power tools within the reach of children. Do not let people use the tool that are not acquainted with the tool or have not read the manual.** Power tools can be dangerous if used by inexperienced people.
5. **Always treat your power tools with care. Always make sure that moving parts work correctly without being jammed and that no parts are broken or damaged in a way that affects the functionality of the power tool. Before using the tool have damaged parts repaired** by authorized qualified personnel. Many accidents are caused by poorly maintained power tools.
6. **Keep the cutting tools sharp and clean.** Carefully maintained cutting tools with sharp edges tend to jam less and are easier to guide.

Always use power tools, accessories, insert bits etc. in accordance with this manual. Always take into account the working conditions and the work to be executed. The use of power tools for work other than the designated purposes can lead to dangerous situations.

Do not clean plastic parts with solvents. Solvents like gasoline, diluted benzene, tetrachlormethane, and alcohol might damage plastic parts and lead to cracks. Never use such solvents for the cleaning of plastic parts. Clean plastic parts with a cloth moistened with soapy water and carefully dry the parts.

Follow instruction for lubricating and changing accessories.

4.5. Maintenance

Power tools may only be maintained and repaired by authorized qualified personnel. Only original spare parts may be used. Only this can guarantee safety in the handling of power tools.

4.6. Further safety instructions

1. **Warning:** The use of accessories or additional equipment other than those mentioned in this manual can lead to risk of injuries. Only use original spare parts.
2. Keep all protection devices in working order. Never remove or block protection devices.
3. **Do not leave the tool running without supervision.** Always switch off the tool and only leave the work area after the tool has come to a complete standstill.
4. **Secure the work piece.** Always use clamping fixtures or a vice to secure the work piece. This is safer than securing the work piece by hand and allows to operate the tool with both hands.
5. **Noise generation:** During the operation of motor-driven tools, the use of ear muffers is recommended.
6. **Dust protection:** Always wear a dust respirator when doing work with dust formation. If the tool is equipped with connections for dust extraction and/or dust collection devices, connect a dust extractor or dust bag.
7. **Outdoor sockets** must be equipped with a fault current circuit breaker. This is required due to the installation regulation for electric equipment. Please keep this in mind when using our tools.
8. **Connecting cable:** When the connecting line is damaged it has to be replaced by a special connecting line that can be ordered from the manufacturer or the manufacturer's after-sales service. The replacement of the connecting line has to be done by the manufacturer, the manufacturer's after-sales service or equally qualified personnel.
9. Keep handles dry, clean and free from oil and grease.

4.7. Connection to a water supply

1. Never use the tool without the PRCD delivered with the tool.
2. Keep water clear off the electrical parts of the tool and away from persons in the working area.
3. Regularly check the hoses of the pump for damages and if applicable change them immediately to prevent danger.

4.8. Special safety instructions for stone cutters

1. Make sure that the directional arrow marked on the blade corresponds with the rotating direction of the motor.
2. After disconnecting the tool from the power supply, rotate the blade by hand to make sure it is free from obstruction.
3. Always keep the blade-securing bolt and collars clean.
4. Make sure that the blade-securing bolt is securely tightened.
5. Make sure that the length of the material cut-off is less than the maximum cutting length.
6. Never try to cut freehanded. Always ensure that the tile to be cut is pressed firmly against the rip fence.
7. Make sure that the cut-off piece has sufficient room to move sideways. Failure to do so may lead to the cut-off being wedged against the blade.
8. Never cut more than one tile at a time.
9. Never cut pieces too small to be held securely against the rip fence without leaving enough space for the hand to be a safe distance from the blade.
10. Make sure that the table and surrounding area are clear from objects with the exception of the tile to be cut.
11. Before cutting a tile, let the diamond blade run freely for a few seconds. If it makes an unfamiliar sound or vibrates excessively, switch it off immediately and disconnect from the power supply.
12. Let the blade reach full speed before starting to cut.
13. Let the blade come to a complete standstill before removing any splinters or tile parts from around the blade area.
14. Never let the blade run dry. Failure to keep the water tank topped up will result in possible over-heating and damage of the diamond blade.
15. Always make sure that the splitting wedge is correctly set for the respective work piece.
16. Adopt a working position to the left of the diamond blade.
17. Make sure that cut-off tile pieces are not caught by the blade and sent flying.
18. Never remove loose splinters or tile parts while the blade is moving.
19. Before rectifying malfunctions or removing smashed tiles, always switch off the cutter and pull out the mains plug.
20. If the knife & work piece got stuck, should power off immediately, clear up the fragments, check whether the blade & protection cover are damaged, only can turn on the power if the machine is under normal status.
21. If the rip fence was knocked from the working position, replace the work piece stopper. Make sure to pull the mains plug first.
22. Before switching on, check that all spanners and setting tools have been removed.
23. After carrying out repair or maintenance work, all safety and security fixtures must be replaced immediately.
24. The manufacturer's safety, operation and maintenance instructions and the dimensions stated in the technical data sheet must be adhered to.
25. Relevant regulations for the prevention of accidents and other generally recognized safety regulations must be followed.
26. Observe the code of practice drawn up by the trade association (VBG 7).
27. Operation of the cutter in confined spaces is permissible only if a suitable suction extraction system is used.

Caution! Switch off cutter immediately and pull out mains plug if

- power cord, plug, socket or switch are damaged
- motor is overheating
- smoke is emitted or there is a smell of charred insulating material.

28. Use only diamond blades for which the maximum possible speed is higher than the maximum spindle speed of the cutter and the material to be cut.
29. When transporting the tool, always use transportation devices. Never grab protection devices for handling or transportation.
30. Fill the cooling tank 5/6 full of water. It is quite normal for the tool to cause splashes during use.
31. Only use undamaged diamond blades. Immediately replace any cracked blades.

4.9. Transportation

Before any transportation, the cutting unit must be secured to the bar guide with the locating screw (13). Fold the machine for long-distance transports. Two persons are required to move the cutter. One person grabs the handle on one side; the second person grabs the handle on the other side. Lift the tool off the ground for moving. For short-distance transports, mount the provided wheels to the bottom of the supporting legs. See chapter on wheel mounting.

4.10. Designated use of the stone cutter

The electrical stone cutters CSC 230-1200 PRO were developed for the cutting of ceramic, marble and granite tiles. The blade of this cutter can be tilted up to 45°. A water pump cools the diamond blade.

Warning: Never attempt to cut wood, metal and other similar material with this machine. Never use this machine in potential explosive environment or underground environment.

5. Setup

5.1. Assembly

Read the manual carefully before assembly. Clean the work area.

Take the supporting legs out of the box.

Take the tool out of the box. The tool is already assembled.

Take the accessories out of the water tank.

Mount the 4-edge cover caps in the bottom of the feet

Lay the tool on the ground on its side and insert the feet into the machine (Fig. 4)

Screw all 4 legs tightly in place with a knurled screw. (Fig. 5)

Fasten the handle on the cutting unit with the two provided screws (Fig. 6).

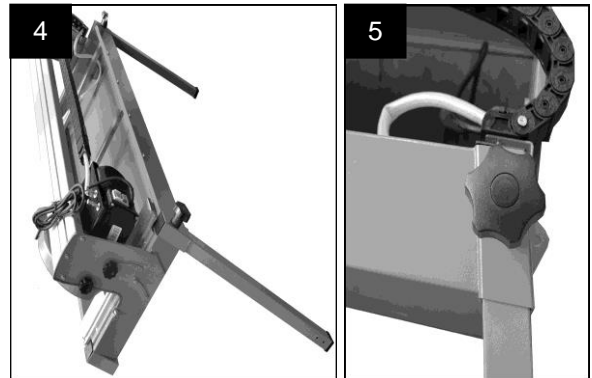

During transportation, the cutting unit is secured. Please loosen the locating screw (13) before setup (Fig. 7).

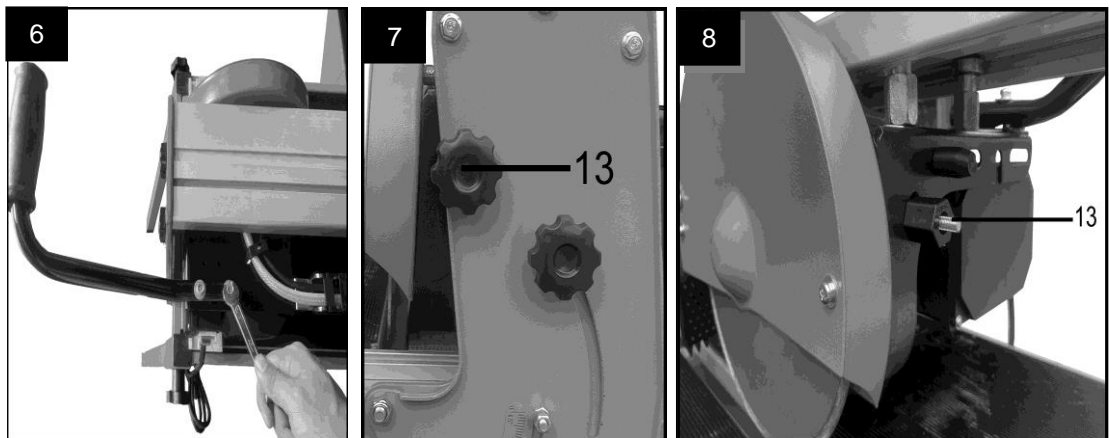

Warning: Before any maintenance work, make sure to re-secure the cutting unit to the bar guide with the positioning screw and the fixation nut (Fig 7 and 8, part 13).

Installation of water pump: The water pump is installed lying (Fig. 9).

Fill the tank (9) with water. Do not add chemicals or detergents to the water. If the stopper on the bottom of the water tank is taken out, the water will drain.

For the cutting of large tiles, extension table (Fig.2, 8) can be used. Push the extension into the frame from above (Fig. 10). For horizontal adjustment please use the setting screws (Fig. 10 No. 19).

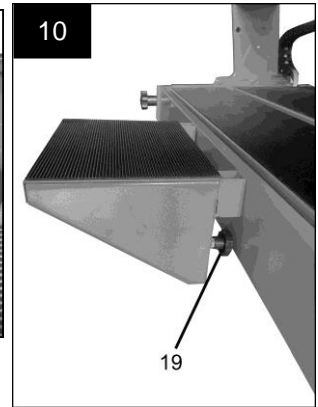
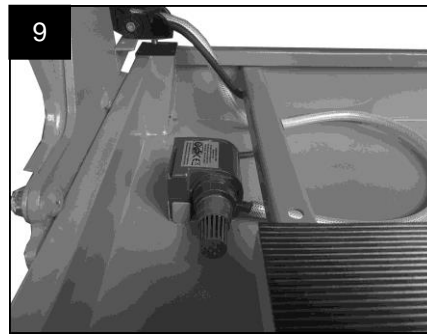

5.2. Disassembly

Please follow the steps in reverse order.

5.3. Mounting of the transport handles

Mount the two transport handles with the beveled sides facing downwards on the front side of the tile cutting machine according to Fig. 11.

5.4. Wheel Assembly

First, screw the lugs for attaching the wheels to the two support legs on the side opposite the transport handles. (Fig. 12-1) Tighten the screws well. Mount the wheels by inserting the spacer sleeve into the caster (Fig. 12-2) and then mounting them into the lugs with the supplied screws (Fig. 12-3 to 12-5). For transport, use the transport handles to lift the machine so that the unit is standing on the wheels, now you can easily move the machine on a flat surface (Fig. 13).

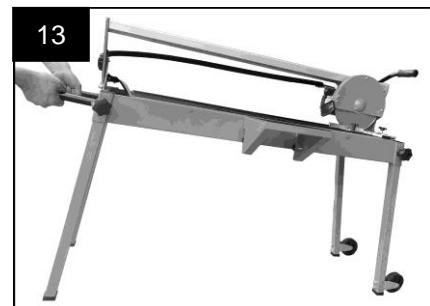
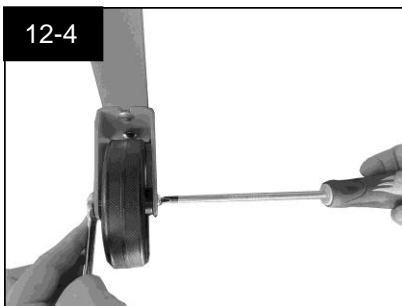
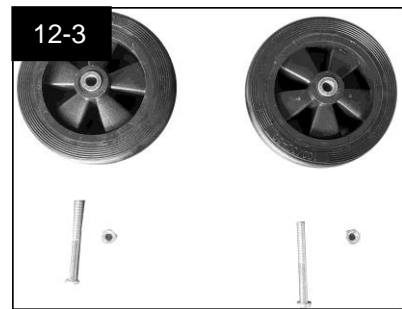
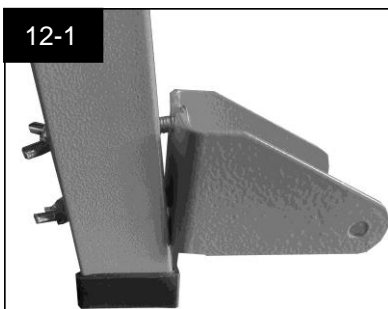
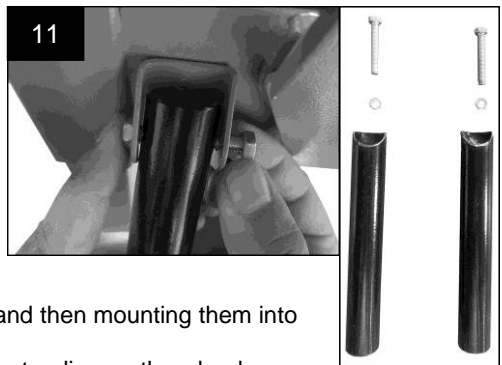

5.5. PRCD safety switch (see Fig 14)

1. Insert the mains plug into a stationary socket.
2. Push the RESET button („0“): The status indicator light (Fig. 14, No. 2) should be lit.
3. Push the button marked „T“: Now, the status indicator light should go out.
4. Push the RESET button („0“) to start using the tool.





Do not use the tool if the functional test described above failed.

5.6. Before Start-up

Check the following points:

1. Keep the mains lead away from moving parts.
2. Make sure that the voltage of the motor corresponds to the mains voltage (230V, 50Hz).
3. Make sure to use a grounded mains connection (wall socket).
4. Make sure that the mains lead and plug are in a good condition without loose ends or damage.
5. Place the cutting machine on a flat surface to prevent instability.



5.7. Starting the tool



Do not apply side-pressure to the diamond blade. This can lead to damage on the blade and the risk of personal injuries.

1. Insert the mains plug into a socket with safety contact. The safety contact must be protected with a fuse e.g. in the terminal box. If an extension cable is required, please note that with an extension length of up to 20m, a cable with a cross section of 1.5mm² must be used.
2. Always check the functionality of the PRCD safety switch as described in chapter 5.5 before switching on the tool.
3. For starting the tool, press the green button marked "I".
4. For stopping the tool, press the red button marked "O" (see Fig 15).

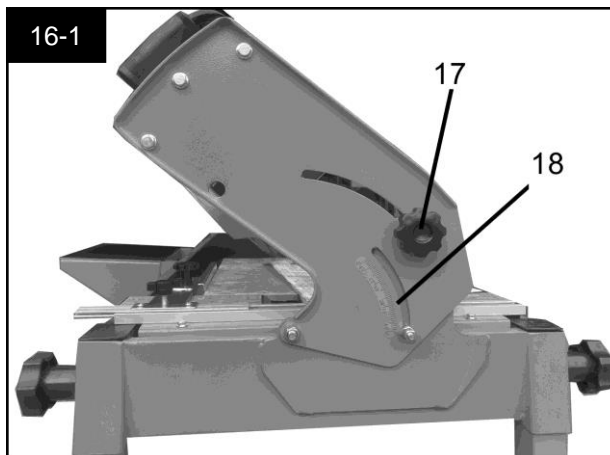

5. **Making a straight cut.** Loosen the locating screw (17). Adjust the angular guide in straight accordance with the gauge (18). Set the necessary width by adjusting the inner fence. Position the tile against the fence and the angular guide (6) and move the blade with a soft movement. Do not put too much pressure on the tile to prevent the motor from overloading.
6. **Making a diagonal cut.** Follow the same procedure as for straight cuts, but use the angular guide in conjunction with the fence. Ensure that the tile is held firmly in the angular guide before making the cut. For 45° miter cuts, a 45° cutting assistant is available.
7. **Cutting with the table at an angle.** Loosen the two buttons on the two rail stands. Tilt the rail with the diamond blade to the desired angle. Tighten the two buttons and make the cut.

6. Blade replacement



WARNING! Disconnect the power supply and turn the switch on OFF before adjusting or maintaining the tool! Never use toothed blades for this tool.

Choice of blade:



Only use diamond blades with continuous rim and recommended by the manufacturer. For the type CSC 230/1200 PRO the diameter of the blade needs to be 230 mm, the bore of the blade must be 25,4 mm.

Replacing the diamond blade:

Remove the 3 securing screws (Fig. 17) and take off the side cover (Fig. 17). Use the hexagonal wrench provided to hold the blade-securing nut, then use the other spanner provided to secure the flat part of the shaft. Loosen the nut by turning clockwise

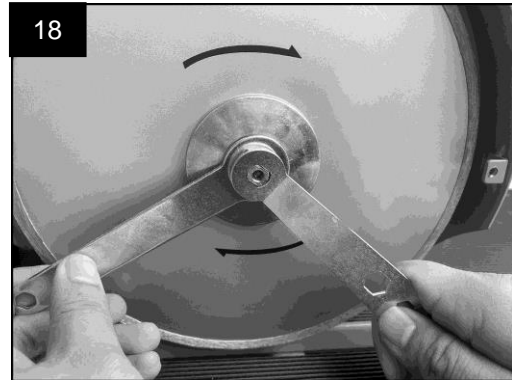
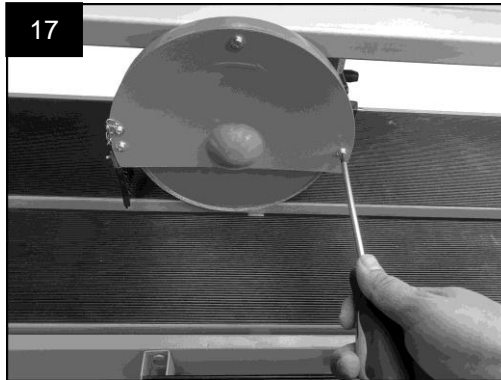

Ensure that the shaft and flanges are clean and re-fit the blade (Fig. 18) in reverse steps. Insert the flange and pay attention to the rotating direction of the blade. Tighten the lock nut (Fig. 18).

7. Maintenance and Cleaning



Before any kind of maintenance and cleaning work, disconnect the tool from the power supply!

- Regular maintenance of the cutter will prevent unnecessary problems. Use a damp cloth and some soft soap to clean the tool. Do not use other detergents or solvents; these might damage the tool's components.
- Keep the ventilation slots of the cutter clean to prevent overheating of the motor.
- After use dry the cutter as best as possible.



After every use of the tool, the pump of Crosstools CSC must be cleaned!

Pump maintenance

1. Cleaning the pump

For cleaning the pump, remove the intake cover (1) and take out rotor cover (2). Use a small brush or a water jet to remove any dirt from the rotor (Fig. 19).

Note: The pump must be cleaned immediately after finishing the work. Otherwise, rotor will be clogged by dried remains.

Note: Any other kind of repairs must only be done by authorized personnel.

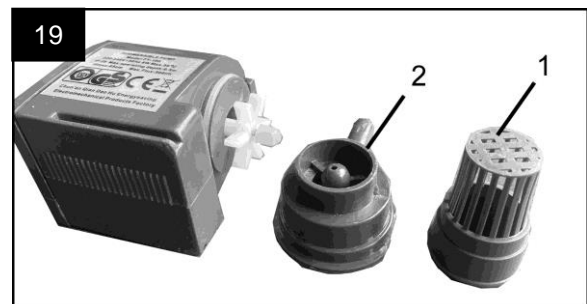

8. Trouble Shooting

Below we have listed a number of possible causes and corresponding solutions in case the machine does not function as it should:

- **The motor gets hot.**
 1. The ventilation slots in the motor are blocked with dirt:
 - Clean the ventilation slots;
 2. The motor is defective:
 - Have your stone cutter repaired by your supplier.
- **The connected machine does not work.**
 1. Interruption in the mains connection;
 - Check mains connection for fracture.
 2. The switch is broken.
 - Have your stone cutter repaired by your supplier.

Note: Any other kind of repairs must only be done by authorized personnel.

9. Warranty

The present device was manufactured and inspected according to the latest methods. The seller warrants for faultless material and workmanship in accordance with the legal regulations of the country in which the device was purchased. The warranty period begins with the day of the purchase and is subject to the provisions below:

Within the period of warranty, all defects which are to be attributable to defective materials or manufacturing will be eliminated free of charge. Any complaints are to be reported immediately upon their detection.

The warranty claim becomes void in the case of interventions undertaken by the purchaser or by third parties. Damage resulting from improper handling or operation, incorrect setting-up or storage, inappropriate connection or installation or Acts of God or other external influences are excluded from warranty.

Parts being subject to wear and tear, such as blade, are excluded from warranty. All parts were manufactured using maximum care and high-quality materials and are designed for a long lifecycle. It should be understood, however, that the wear and tear depends on the kind of use, the intensity of use and the internals of maintenance. Complying with the installation and maintenance information contained in the present operating instructions will therefore considerably contribute to a long lifecycle of these wearing parts.

In case of complaints, we reserve the option of repairing or replacing the defective parts or replace the entire device.

Replaced parts will pass into our property.

Claims for liquidated damages are excluded unless they are caused by willful acts or negligence on the side of the manufacturer.

The warranty does not provide for any claims beyond those referred to above. The warranty claim has to be evidenced by the purchaser in the form of the submission of the sales receipt. The present warranty commitment is valid in the country in which the device was purchased.

Please note:

1. Should your device fail to function properly, please verify first whether an operating error or another cause is present which cannot be attributed to a defect of the device.

2. In case you have to take or send in your defective device for repair, please be sure to enclose the following documents:

- Sales receipt (sales slip).

- A description of the occurring defect (a description as accurate as possible will expedite the repair work).

3. In case you have to take or send in your defective device for repair, please remove any attached parts which do not belong to the original condition of the device. If any attached parts of this kind should be missing upon the return of the device, we shall not be liable for them.

10. Ordering of spare parts

Spare parts can be ordered by email or fax. Either use the email address service@crosstools.de or the fax number +49 (0) 7263 / 91 25 85.

On our website www.crosstools.de, you will find comprehensive information and valuable hints on our products and accessories. On this site, we also introduce new tools and present current trends and innovations regarding tool technology.

11. After-sales service

In case of warranty claims or malfunctions, please contact your local dealer.

A current operating manual is available as required as a PDF file via e-mail: service@crosstools.de.

Disposal and reuse of packaging material

The tool is delivered in packaging to prevent transportation damage. This packaging is a valuable raw material that should either be reused or recycled.



For EU countries only

Do not dispose of electrical appliances as unsorted municipal waste, use separate collection facilities. Contact your local government for information regarding the collection systems available.

If electrical appliances are disposed of in landfills or dumps, hazardous substances can leak into the groundwater and get into the food chain, damaging your health and well-being.



Lieber CROSS TOOLS Kunde,

vielen Dank, dass Sie sich für unser Produkt entschieden haben!

Hat alles geklappt und Sie sind 100% zufrieden mit dem Kauf? Dann hinterlassen Sie bitte eine ehrliche Kundenbewertung auf Amazon für uns. Weitere Kunden werden von Ihrer Erfahrung profitieren und sich über das Produkt freuen.

Sollten Sie technische Fragen oder Probleme bei der Inbetriebnahme haben, können Sie uns gerne unter folgenden Telefonnummern kontaktieren:

SERVICE-HOTLINE
+49 (0) 7263 9125-0

Montag bis Freitag von 08.00 bis 17.00 Uhr

Email: service@crosstools.de

TECHNIKER-SPRECHSTUNDE
+49 (0) 7263 9125-50

Montag bis Freitag von 15.00 bis 17.00 Uhr

T.I.P. Technische Industrie Produkte GmbH

Siemensstraße 17

D-74915 Waibstadt / Germany

Tel.: +49 (0) 7263 9125-0

Fax: +49 (0) 7263 9125-85

Webseite: <http://www.crosstools.de>

CROSS TOOLS und das CROSS TOOLS Logo sind eingetragene Markenzeichen der T.I.P. Technische Industrie Produkte GmbH.

CROSS TOOLS and the CROSS TOOLS Logo are registered trademarks of T.I.P. Technische Industrie Produkte GmbH (Germany).

09/2022